

PASSERELLE TORRENT-CREUX

Commune de Riddes

Caractéristiques

- Remplacement d'une passerelle piétonne sur le chemin de l'ancien bisse de Saxon et réaménagement du chemin.
- Date de réalisation : 2020 -2021
- Coût des travaux : 50'000 CHF

Particularités

- Aspect bois donné aux poutres porteuses grâce à la teinte du béton et un coffrage en bois brute.
- Les poutres sont liées aux culées pour que la structure soit monolithique.
- Pente max. du chemin pour accès à mobilité réduite : 4 %..

PROBLÉMATIQUE



Projet

Remplacement de la passerelle existante et aménagement du chemin

Prestations

- *Projet d'ensemble.*
- *Projet d'exécution de la passerelle, appel d'offre.*
- *Direction des travaux et décomptes.*

Coupe type

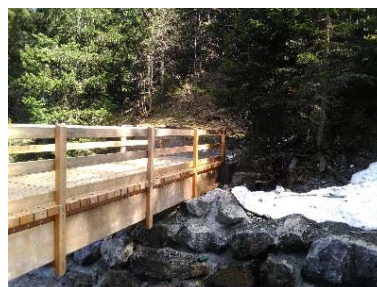
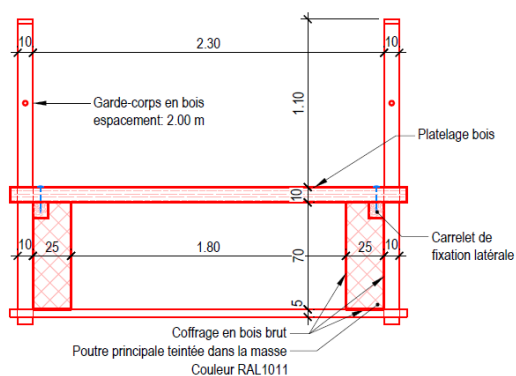

Date : 2020